

Maschinentyp	TauroTribometer
Gewindekapazität Gewindeschneiden (AIMgSi1 / 3.2315 / EN AW-6082)	M2 – M12 M10 (25 mm tief bei 800 U/min) M12 (18 mm tief bei 800 U/min)
Gewindekapazität Gewindeschneiden (X6CrNiMoTi17-12-2 / 1.4571 / V4A)	M2 – M8 M8 (25 mm tief)
Gewindekapazität Gewindeformen	M2 – M6 M6 (30 mm tief, max. Werkzeugbelastung beachten)
Drehmomentbereich (stufenlos einstellbar)	0,30 – 10,00 Nm
Drehzahlbereich Bearbeitung (stufenlos einstellbar)	50 – 2400 U/min
Spindel / Werkzeugaufnahme	Schnellwechselfutter Gr. 1
Ausladung ohne XY-Tisch	201 mm
Verfahrweg Höhenverstellung	0 – 488 mm mit Kurbel
Säule Ø / Länge / Schwenkbereich	70 mm / 730 mm / 60°
Maschinensockel (BxTxH)	296 x 468 x 76 mm / 2 Stück T-Nut DIN 650-12
Maße Maschine (BxTxH)	411 / 469 / 1085 mm
Maße Steuereinheit (BxTxH)	400 / 220 / 400 mm
Netzanschluss / Leistungsaufnahme	230V~ / 1,1 kW
Leitungslänge zwischen den Modulen	3 m
Spindelhub / Gewindetiefe	90 / 80 mm
Modularer Aufbau (3-teilig)	– Antriebseinheit – Bedien- und Anzeigeeinheit – Steuereinheit
Schutzart	IP54
Normen	CE- / EMV-konform
Anzeige	4,3" TFT-Display, 65536 Farben
Bedienung	menügeführt
Messgenauigkeit Tiefe	0,1 mm
Messgenauigkeit Drehmoment	+/- 1% von dem Messbereichsendwert bei rotierender Spindel (im Auslieferungszustand)
Lackierung	RAL 7035 / lichtgrau
RAL / Farbbezeichnung	RAL 5005 / signalblau
Qualitätsauswertung / Fehlermeldungen	Anzeige mit Fehlermeldung Auswertung und Signalton
Vorschub Spindelzustellung	Vorschub Spindelzustellung pneumatisch 6bar

XY-Tisch zur automatisierten Erstellung von Messreihen

- Ansteuerung über **TauroLink** Auswertesoftware
- Antrieb über AC-Servomotor mit Resolver und Kugelumlaufspindel
- Verfahrweg X 300 mm / Y 250 mm
- Wiederholgenauigkeit +/- 5 µm
- Positioniergenauigkeit +/- 0,01 mm bei 20 °C +/- 1 K
- Endschalter und Referenzschalter
- Aufspannplatte mit T-Nuten



Technische Daten

Taurox®

Reinigungsstation zur Reinigung des Prüfwerkzeuges

- Ansteuerung über **TauroLink** Auswertesoftware
- Reinigung des Prüfwerkzeuges mit Bürsten, Reinigungsmittel und Ringausblaseinheit
- Manueller oder automatischer Reinigungsprozess
- Reinigung von Spänen und Abrieb
- Einfaches entleeren der Reinigungsstation



KSS-Station zum automatischen Eintauchen des Prüfwerkzeuges

- Automatischer Eintauchprozess
- KSS-Position auswählbar



Software **TauroLink** Auswerte- und Ansteuersoftware

- Einstellung der Bearbeitungsparameter
- Fernbedienung des **TauroTribometer**
- Erfassung von Messwerten mit 1 ms Abtastintervall
- Vor- und Rücklaufaufzeichnung in unterschiedlichen Darstellungen
- Datenübertragung der Messwerte über Ethernet
- Darstellung, Vergleich und Statistische Auswertung von Messreihen in Diagrammen
- Bewertung von Messreihen durch ermittelte Kennzahlen
- Export von Messdaten in CSV Format
- Speichern / öffnen der Diagramme
- Automatisierung von Messreihen in Verbindung mit einem XY-Koordinatentisch
- Verwaltung von Prüfplatten
- Verwaltung von Werkzeugen

Mindest-Systemvoraussetzungen:

- Windows® 7, Windows® 8.0/8.1 oder Windows® 10
- Intel Pentium® 3, oder vergleichbare x86 CPU, mit 1 GHz
- 1 GB RAM
- 100 MB freier Festplattenspeicher
- 1 x 100 MBit Ethernet Schnittstelle
- Monitauflösung 1600 x 900 (WSXGA) bis 1920 x 1080 (Full HD)

Zusätzlich empfohlen:

- Zweite 100 MBit Ethernet Schnittstelle oder WLAN für Firmennetzwerk
- Zweiter Monitor (1920 x 1080)



Abb.: Screenshot von **TauroLink** zeigt ein Drehmoment-Tiefendiagramm mit Vor- und Rücklauf einer Messreihe aus vier Messungen mit der Mittelkurve in Rot. Der Info-Bereich auf der rechten Seite zeigt Details zu der selektierten (blauen) Kurve. Der Definitionsbereich reicht von 2 mm bis 22 mm Tiefe.



Abb.: Ansichten des **TauroTribometer** mit XY-Tisch

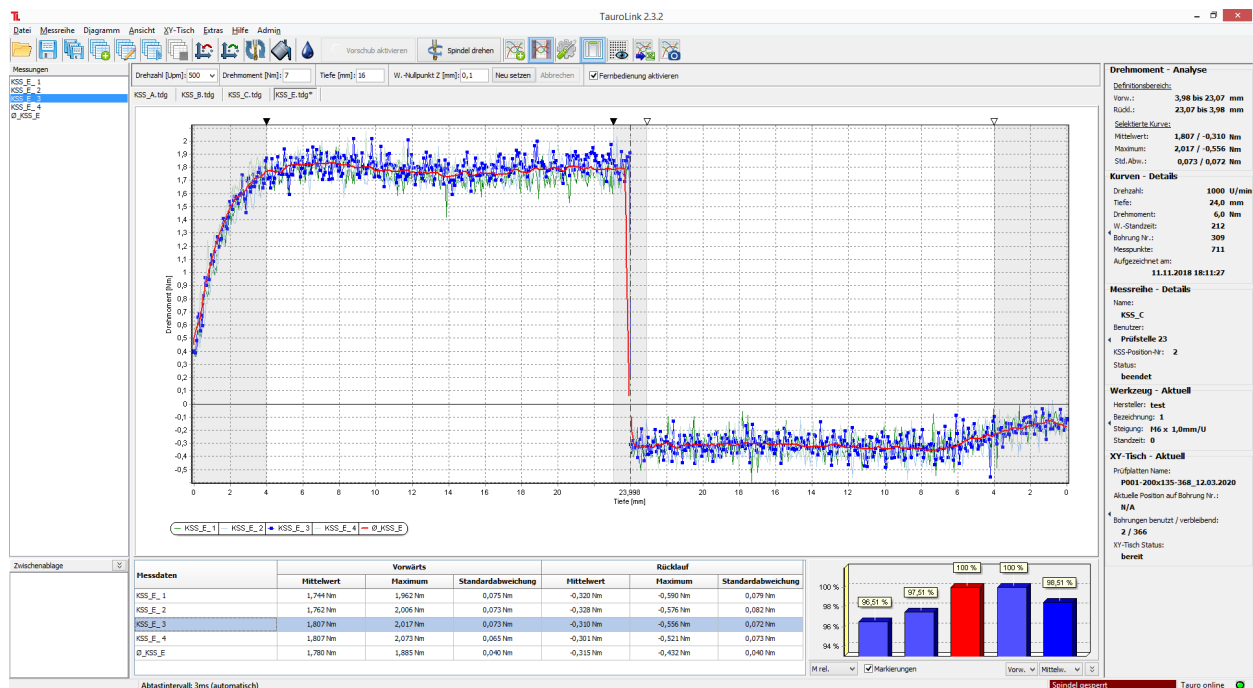

Abb.: Ansichten des **TauroTribometer** ohne XY-Tisch

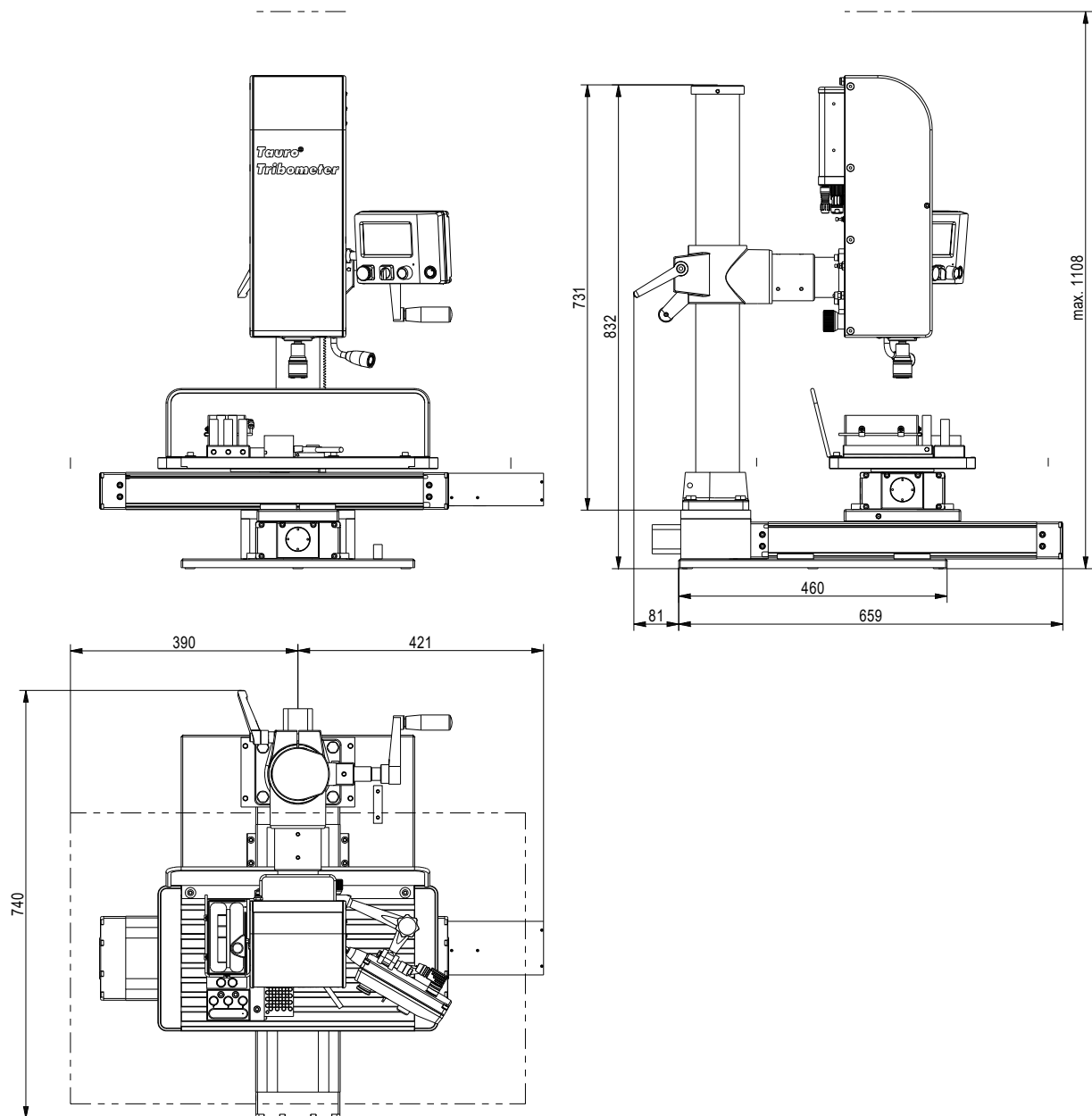

Abb.: Ansichten des **Maschinensockels**

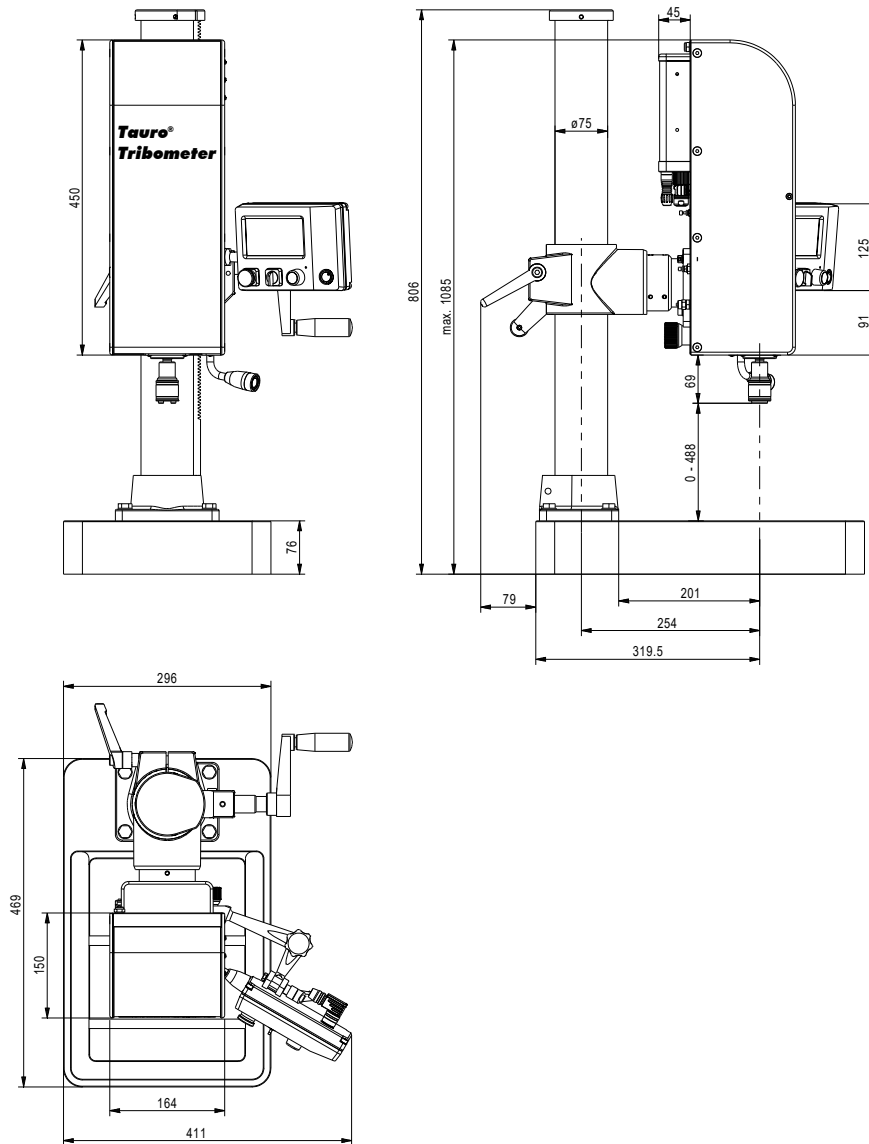

Abb.: Ansichten der Steuereinheit **TauroTribometer** mit XY-Tisch

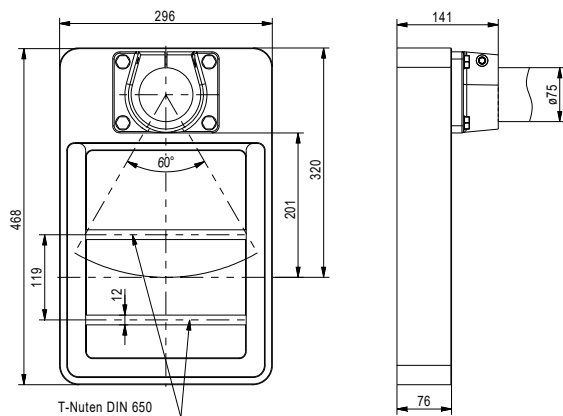
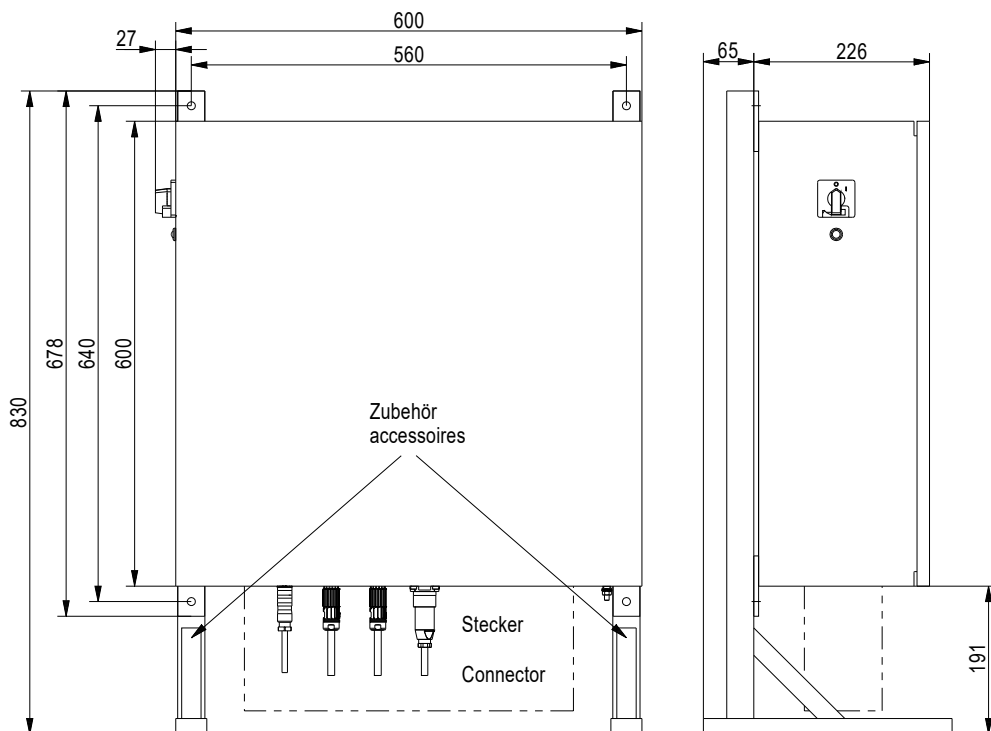
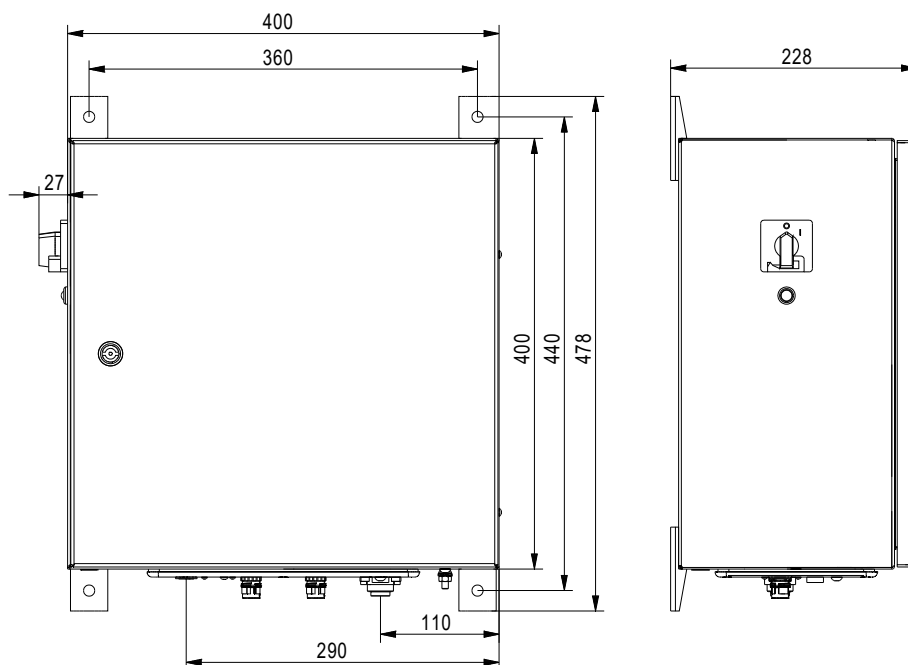

Abb.: Ansichten der Steuereinheit **TauroTribometer** ohne XY-Tisch